

**СЕРИЯ VT  
VT 2 · VT 4**



**ТОКАРНЫЙ ЦЕНТР  
ДЛЯ ВЕРТИКАЛЬНОЙ ОБРАБОТКИ ВАЛОВ**

**think**

**VERTICAL**



- + Вертикальная обработка по четырем осям
- + Мощный рабочий шпиндель
- + Встроенная система автоматизации



ТОКАРНЫЕ ЦЕНТРЫ  
VT 2 · VT 4

EFFICIENT

## Высокая производительность для обработки валов

**При обработке крупных партий валов все процессы должны проходить быстро. Как обработка, так и загрузка / выгрузка должны выполняться очень оперативно. Требуемую максимальную производительность обеспечивают станки VT 2 и VT 4.**

Четыре оси обработки, кратчайшие перемещения, мощный главный шпиндель – основные преимущества серии VT. Эти станки оптимально подходят именно для крупносерийного производства. При этом решающим является то, что процесс обработки идет одновременно с двух сторон, что значительно сокращает

время обработки. Гибкость обеспечивается за счет двух револьверных головок, в каждой из которых может устанавливаться до одиннадцати инструментов - как стационарных (токарных), так и приводных.

**Система автоматизации полностью интегрирована в станок.**

Загрузка и выгрузка заготовок в станках серии VT выполняется с помощью револьверных головок. В то время, как один грейфер для захвата заготовок (встроенный в револьверную головку) транспортирует новую деталь в станок, другой извлекает готовую деталь. Весь процесс занимает всего несколько секунд.

**6** СЕКВРЕМЯ СМЕНЫ  
ЗАГОТОВКИ

### ТРИ ОСНОВНЫХ ФАКТОРА УСПЕХА

- 1. СОКРАЩЕНИЕ ОСНОВНОГО МАШИННОГО ВРЕМЕНИ**  
благодаря обработке по четырем осям
- 2. СОКРАЩЕНИЕ ВСПОМОГАТЕЛЬНОГО ВРЕМЕНИ**  
благодаря синхронной загрузке и выгрузке деталей
- 3. СНИЖЕНИЕ ИНВЕСТИЦИОННЫХ ЗАТРАТ**  
благодаря встроенной системе автоматизации

### ТЕХНИЧЕСКИЕ ХАРАКТЕРИСТИКИ

	VT 2	VT 4
Диаметр патрона	160 mm 6 inch	250 mm 10 inch
Диаметр вращения	210 mm 8.5 inch	270 mm 10.5 inch
Максимальный диаметр заготовки	100 mm 4 inch	200 mm 8 inch
Максимальный рабочий диаметр грейфера заготовки	63 mm 2.5 inch	90 mm 3.5 inch
Максимальная длина заготовки	400 mm 15.5 inch	630 mm 25 inch
Расстояние между передним концом шпинделя и пинолью	848 mm 33.5 inch	870 mm 34 inch
» Опция: главный шпиндель и контр-шпиндель /W1 + 100 мм	600 / 700 mm 23.5 / 27.5 inch	—
» Опция: нижнее расположение шпинделя	567,5 mm 22.5 inch	—
» Опция: задняя бабка на 100 мм ниже	—	970 mm 38 inch
» Опция: шпиндель на 160 мм выше / на 109 мм ниже	—	1030 / 761 mm 40.5 / 30 inch
Перемещение по оси X	336 mm 13 inch	395 mm 15.5 inch
Перемещение по оси Z	625 mm 24.5 inch	810 mm 32 inch
Перемещение по оси Y (опция)	± 25 mm ± 1 inch	± 25 mm ± 1 inch
Главный шпиндель		
» Мощность при ПВ 40% / 100%	17,9 / 14,1 kW 24 / 19 hp	38 / 29 kW 51 / 39 hp
» Крутящий момент, ПВ 40%/100%	142 / 90 Nm 105 / 66 ft-lb	250 / 200 Nm 184 / 148 ft-lb
» Максимальн. частота вращения	6000 об/мин	4500 об/мин
Позиции для установки инстру- ментов в револьверной головке	2 x 11 (2 x 1 грейфер)	2 x 11 (2 x 1 грейфер)
Скорость ускоренного хода по осям X/Y/Z	30 / 15 / 30 m/min 1,181 / 591 / 1,181 ipm	30 / 15 / 30 m/min 1,181 / 591 / 1,181 ipm
Максимальная частота вращения приводного инструмента	12000 об/мин	9600 об/мин
Крутящий момент приводных инструментов при ПВ 30% / 100%	30 / 16 Nm 22 / 12 ft-lb	56 / 33 Nm 41 / 24 ft-lb

# AUTOMATED PRODUCTION

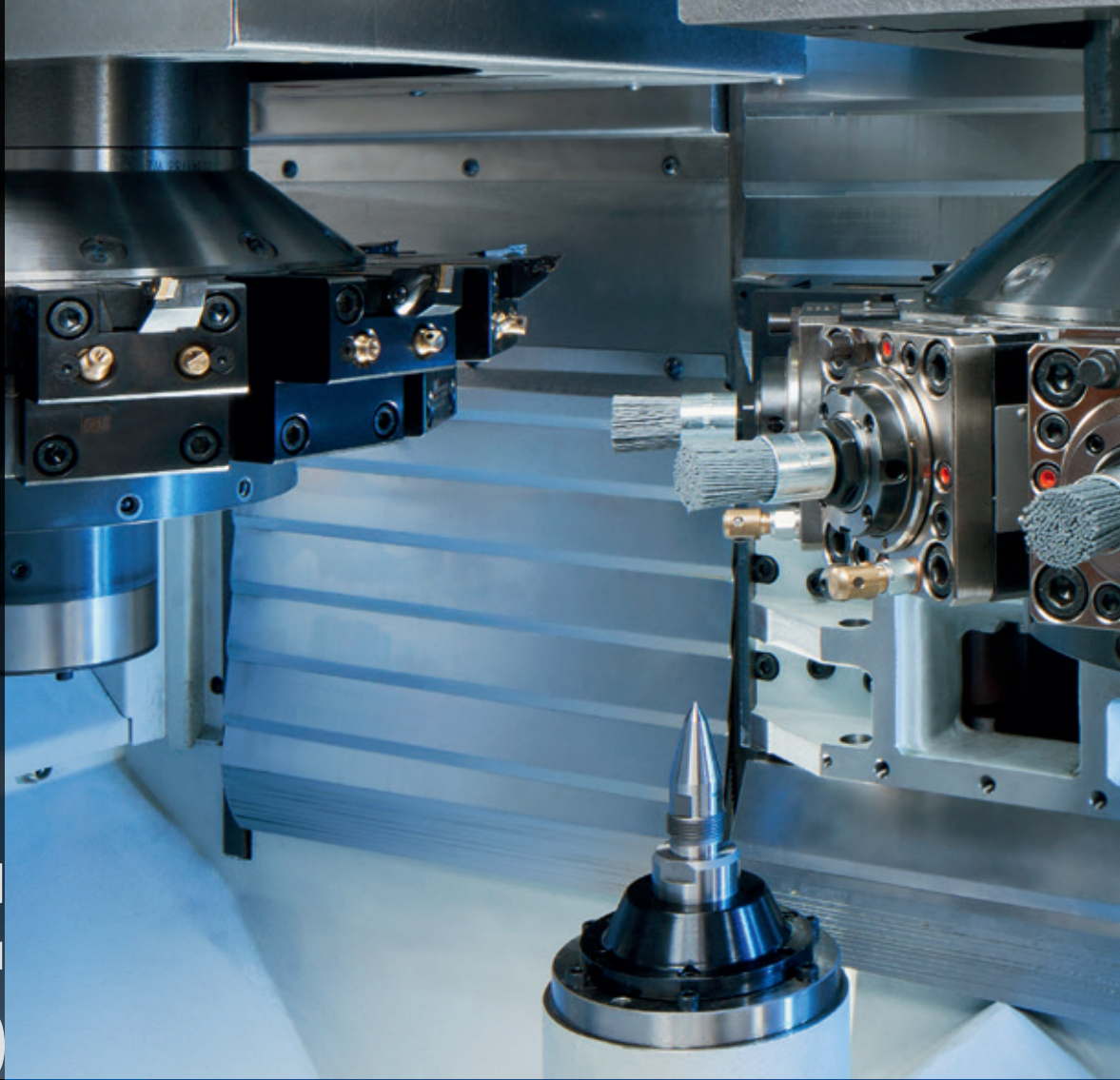

Агрегат  
охлаждения

Агрегат  
гидравлики

Транспортер  
стружки

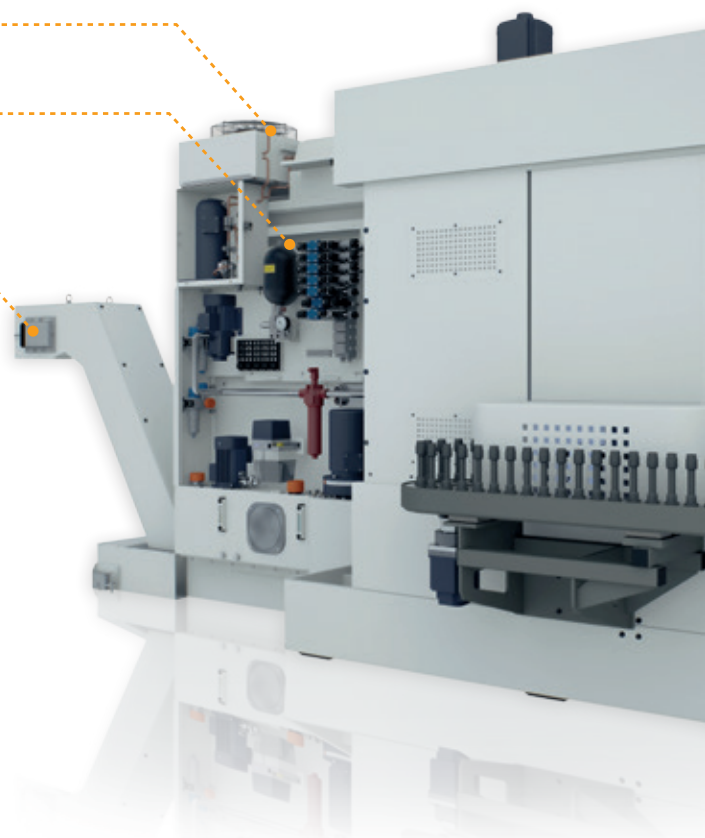



## Автоматизация станков VT

В станках VT система автоматической загрузки и выгрузки деталей является интегрированной составной частью.

Заготовки в вертикальном положении транспортируются в зону обработки с транспортера-накопителя при помощи грейферов захвата деталей, установленных в двух револьверных головках. Транспортер деталей: тактовый цепной с транспортировочными рамками для заготовок.

В программе ЧПУ задаются значения диаметров и длин деталей.

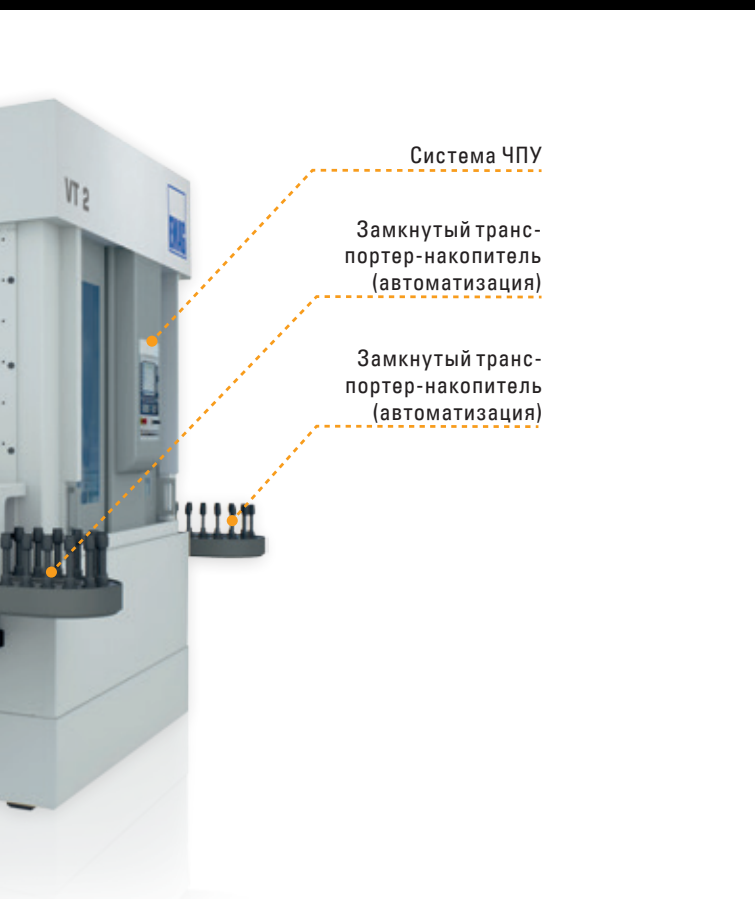

Система ЧПУ

Замкнутый транспортер-накопитель (автоматизация)

Замкнутый транспортер-накопитель (автоматизация)



### СИСТЕМА ЗАМКНУТЫХ ТРАНСПОРТЕРОВ

Система замкнутых транспортеров включает накопители деталей емкостью до 24 (VT 2) или 28 (VT 4) штук. При помощи передающих устройств / кантователей или роботов можно достаточно просто и без значительных затрат объединить несколько станков VT в одну производственную систему.

Основу конструкции станков VT составляет станина из синтетического гранита MINERALIT®. На станине монтируются все требуемые технологические модули: рабочий шпиндель, две револьверные головки и задняя бабка.

Компактная конструкция станка позволяет плотно расположить рабочие модули и при этом обеспечить хороший доступ к зонам технического обслуживания и сервиса с тыльной стороны. Таким образом, станки VT легко объединяются в производственную систему и отлично подходят для интеграции в автоматические линии.

## ОСНОВНЫЕ ПРЕИМУЩЕСТВА

- 1. УДОБНЫЙ ДОСТУП**  
Эргономичное расположение всех сервисных модулей.
- 2. НЕВЫСОКИЕ РАСХОДЫ НА ОБСЛУЖИВАНИЕ**  
Легкая доступность всех агрегатов (электрики, гидравлики, системы охлаждения, СОЖ, централизованной системы смазки).
- 3. ПРОСТОТА В ЭКСПЛУАТАЦИИ**  
Независимо от системы управления, интерфейс пользователя всегда остается неизменным.



КОНСТРУКЦИЯ  
СТАНКОВ VT



# ACCESSIBILITY



# Группа EMAG во всем мире.

## EMAG Salach GmbH

**Salach**  
Austrasse 24  
73084 Salach  
Germany  
Phone: +49 7162 17-0  
Fax: +49 7162 17-4027  
E-mail: info@salach.emag.com

**Frankfurt**  
Martin-Behaim-Strasse 12  
63263 Neu-Isenburg  
Germany  
Phone: +49 6102 88245-0  
Fax: +49 6102 88245-412  
E-mail: info@frankfurt.emag.com

**Leipzig**  
Pittlerstrasse 26  
04159 Leipzig  
Germany  
Phone: +49 341 4666-0  
Fax: +49 341 4666-114  
E-mail: info@leipzig-emag.com

**Munich**  
Zamdorferstrasse 100  
81677 München  
Germany  
Phone: +49 89 99886-250  
Fax: +49 89 99886-160  
E-mail: info@muenchen.emag.com

**Austria**  
Glaneckerweg 1  
5400 Hallein  
Austria  
Phone: +43 6245 76023-0  
Fax: +43 6245 76023-20  
E-mail: info@austria.emag.com

**Denmark**  
Horsvangen 31  
7120 Vejle Ø  
Denmark  
Phone: +45 75 854854  
Fax: +45 75 816276  
E-mail: info@daenemark.emag.com

**Sweden**  
Glasgatan 19B  
73130 Köping  
Sweden  
Phone: +46 221 40305  
E-mail: info@sweden.emag.com

**Hungary**  
Gerenda 10  
1163 Budapest  
Hungary  
Phone: +36 30 9362-416  
E-mail: lbujaki@emag.com

**Czech Republic**  
Lolkova 766  
103 00 Praha 10 – Kolovraty  
Czech Republic  
Phone: +420 731 476070  
E-mail: mdlis@emag.com

**Poland**  
ul. Krzycka 71A / 6  
53-020 Wrocław  
Poland  
Phone: +48 728 389 989  
Fax: +48 601 371 353  
E-mail: info@poland.emag.com

**Turkey**  
Sanayi Cad. No.: 44  
Nish Istanbul Sitesi D Blok  
D: 155 Yenibosna – Istanbul  
Turkey  
Phone: +90 532 694 54 44  
E-mail: kcoc@emag.com

## Рыночные предприятия

### ЕВРОПА

**ZETA EMAG Srl**  
Via dei Mille 31  
20098 San Giuliano Milanese (Mi)  
Italy  
Phone: +39 02 905942-1  
Fax: +39 02 905942-24  
E-mail: zetaemag@emag.com

**NODIER EMAG INDUSTRIE**  
2, Parc des Fontenelles  
78870 Bailly  
France  
Phone: +33 130 8047-70  
Fax: +33 130 8047-69  
E-mail: info@nodier.emag.com

**ZETA EMAG Srl**  
Sucursal en España  
Pasaje Arrahona, nº 18  
Polígono Industrial Santiga  
08210 Barberà del Vallès (Barcelona)  
Spain  
Phone: +34 93 7195080  
Fax: +34 93 7297107  
E-mail: info@emh.emag.com

**EMAG UK Ltd.**  
Chestnut House,  
Kingswood Business Park  
Holyhead Road  
Albrighton  
Wolverhampton WV7 3AU  
Great Britain  
Phone: +44 1902 37609-0  
Fax: +44 1902 37609-1  
E-mail: info@uk.emag.com

**ООО «ЭМАГ»**  
117630, Россия, г. Москва  
ул. Академика Челомея, д.3, корп.2  
Россия  
Тел: +7 495 287 0960  
Факс: +7 495 287 0962  
E-mail: info@russia.emag.com

### АМЕРИКА

**EMAG L.L.C. USA**  
38800 Grand River Avenue  
Farmington Hills, MI 48335  
USA  
Phone: +1 248 477-7440  
Fax: +1 248 477-7784  
E-mail: info@usa.emag.com

**EMAG MEXICO**  
Maquinaria EMAG Mexico S de RL de CV  
Av. Hercules 301 Nave 1  
Polígono Empresarial Santa Rosa  
76220 Santa Rosa Jauregui, Querétaro  
Mexico  
Phone: +52 442 291 1552  
E-mail: info@mexico.emag.com

**EMAG DO BRASIL**  
Edifício Neo Corporate Offices,  
CJ 1503  
Rua Enxovia, 472  
04711-030 São Paulo SP  
Brazil  
Phone: +55 11 38370145  
Fax: +55 11 38370145  
E-mail: info@brasil.emag.com

### АЗИЯ

**EMAG (China) Machinery Co., Ltd.**  
Building A3 & B7 Cangneng  
Europe & America Technology Park  
No. 8 Loujiang Rd. (N.)  
215400 Taicang  
Jiangsu, China  
Phone: +86 512 5357-4098  
Fax: +86 512 5357-5399  
E-mail: info@emag-china.com

**EMAG (Chongqing) Machinery Co., Ltd.**  
No. 10<sup>th</sup> Lailong Road  
Yongchuan District  
402160 Chongqing  
China  
Phone: +86 23 49783399  
Fax: +86 23 49783388  
E-mail: info@emag-china.com

**TAKAMAZ EMAG Ltd.**  
1-8 Asahigaoka Hakusan-City  
Ishikawa Japan, 924-0004  
Japan  
Phone: +81 76 274-1409  
Fax: +81 76 274-8530  
E-mail: info@takamaz.emag.com

**EMAG INDIA Pvt. Ltd.**  
Technology Centre  
No. 17/G/46-3, Industrial Suburb,  
2<sup>nd</sup> Stage, Yeshwantpur,  
Bengaluru – 560 022.  
India  
Phone: +91 80 50050163  
E-mail: info@india.emag.com

**EMAG KOREA Ltd.**  
Rm204, Biz center, SKn Technopark,  
124 Sagimakgol-ro, Sangdaewon-dong,  
Jungwon-gu, Seongnam City,  
Gyeonggi-do, 462-721  
South Korea  
Phone: +82 31 776-4415  
Fax: +82 31 776-4419  
E-mail: info@korea.emag.com



www.emag.com